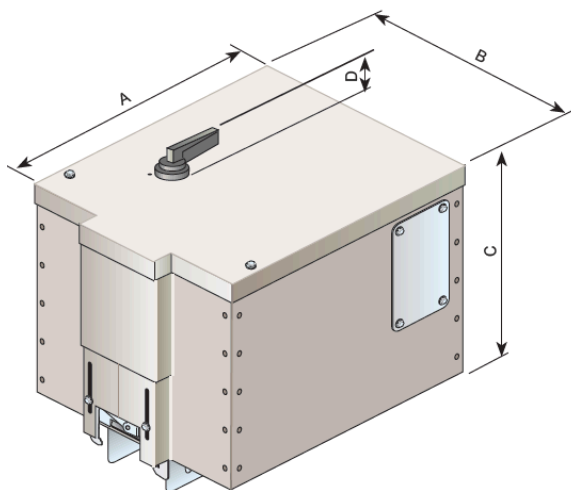

KARTA KATALOGOWA

Nazwa: Kasea odpływowa EG-BX-E 125A
z rozłącznikiem bezpiecznikowym

**Parametry techniczne:**

Parametr	Wartość
Prąd znamionowy	125 A
Znamionowy poziom izolacji – Ui	1000 V
Znamionowe napięcie pracy – Ue	1000 V
Częstotliwość pracy	50/60 Hz
Wyposażenie	Rozłącznik bezpiecznikowy
Liczba przewodników w kasecie	3P+PE+N
Liczba biegunów aparatu	3
Typ wkładek bezpiecznikowych	NH00
Wymiary kasey: Długość (A) x Szerokość (B) x Wysokość (C)	554 x 306 x 263 mm